

Zawory spustowe oleju PACP z samoczynnym zamknięciem ciężarkowym, DN 8 i 15 mm do instalacji chłodniczych amoniakalnych i innych firmy RFF, Francja

SZYBKOZAMYKAJĄCE

- Proste, zwarte
- 2 zawory szeregowo w 1 korpusie:
 - 1-szy - do zamykania na dłuższy czas
 - 2-gi - z samoczynnym zamykaniem, do bezpośredniego spustu oleju
- Dławk trzpienia z 2 O-ringami i kieszenią smarną - duża szczelność i trwałość



PRZEZNACZENIE

Do bezpiecznego spuszczenia oleju chłodniczego ze zbiorników strony niskiego i wysokiego ciśnienia, osuszaczy, parowników, odolejaczy itp. lądowych i morskich instalacji chłodniczych amoniakalnych, na R22 itd. Produkowane są zawory: o średnicy nominalnej $D_N = 8$ mm do spustu oleju ze strony wysokiego ciśnienia instalacji i zawory $D_N = 15$ mm do spustu oleju standardowo ze strony niskiego ciśnienia. Zawory mogą być z króćcem wylotowym do

przyspawania względnie z króćcem gwintowym $\frac{1}{2}$ " BSP (gwint zewnętrzny). Do króćca wylotowego gwintowego zaworu można np. podłączyć wąż ze złączką, ułatwiający dogodne odprowadzenie oleju.

DANE TECHNICZNE

Maksymalne ciśnienie robocze: 25 bar
Temperatura robocza: -50 do 150°C

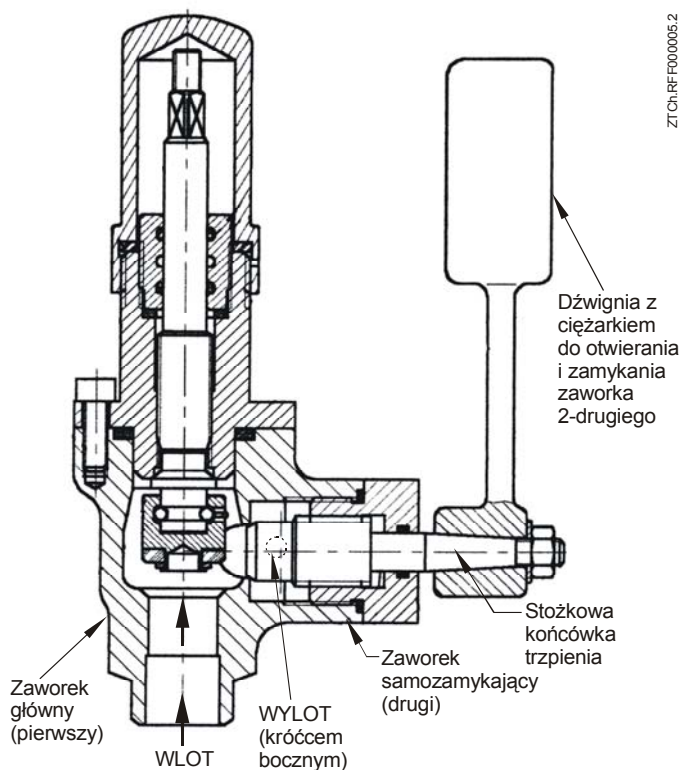

Przekrój A-A zaworu D015 PACP
(patrz rozdział „Wymiary montażowe”)

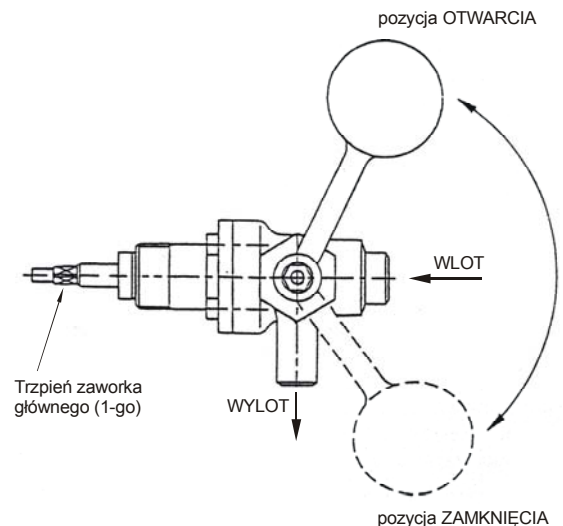

Zawór w położeniu roboczym (zdjęty kołpak zakrywający trzpień).

Zawór jest otwarty przy dźwigni z ciężarkiem w położeniu górnym (odpowiadającym godzinie „1” na tarczy zegara). Zamknięcie zaworu nastąpi po opuszczeniu dźwigni do położenia dolnego, „zamknięcia” (odpowiadającego około godzinie „5” na tarczy zegara). Zawór zamyka się samoczynnie po opadnięciu ciężarka. Dźwignię można przestawić w wymagane położenie po poluzowaniu nakrętki mocującej dźwignię na trzpieniu i obróceniu ramienia dźwigni.

BUDOWA I DZIAŁANIE

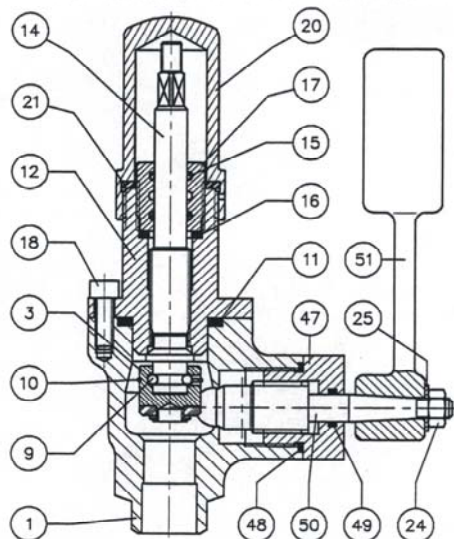

Zawór D015PACP
(przekrój A-A z rozdziału „Wymiary montażowe”)

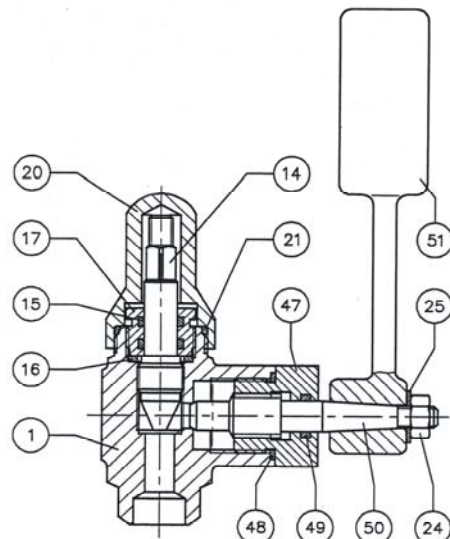

Zawór D008PACP
(przekrój A-A z rozdziału „Wymiary montażowe”)

Nr	Opis części
1	Korpus
3	Grzybek
9	Łożysko kulkowe
10	Pierścień osadczy
11	Uszczelka
12	Głowica
14	Trzpień
15	O-ring dławika
16	Uszczelka płaska dławika
17	Nakrętka dławika
18	Śruba
20	Kołpak
21	O-ring kołpaka
24	Nakrętka
25	Podkładka
47	Podpora trzpienia dźwigni z ciężarkiem
48	O-ring
49	O-ring
50	Trzpień
51	Dźwignia z ciężarkiem

Zawór spustowy oleju PACP składa się z 2 zaworów odcinających usytuowanych szeregowo w jednym korpusie. Pierwszy zawór (główny) jest normalnym zaworem odcinającym ręcznym i służy do zamykania przepływu na dłuższy okres czasu. Drugi w kolejności przepływu oleju zawór jest szybkozamykającym się zaworem i służy do bezpośredniego otwierania i zamykania spustu oleju. Ma on trzpień zakończony dźwignią z ciężarkiem na końcu. Uniesienie dźwigni do góry powoduje otwarcie zaworu i wypływ oleju na zewnątrz. Po upuszczeniu dźwigni opada ona samoczynnie, szybko i pewnie zamykając ten zawór i wypływ oleju. Dzięki temu proces spuszczenia oleju z instalacji jest łatwy i bezpieczny. Aby olej wypływał z instalacji dźwignia zaworu musi być ciągle w położeniu górnym. W wypadku np. zasłabnięcia obsługującego instalację chłodniczą podczas odolejania uwalnia on dźwignię z ciężarkiem i nastąpi szybkie i pewne zamknięcie zaworu. Można uniknąć więc dużych wycieków amoniaku itp. do atmosfery zdarzających się czasem podczas niewłaściwego odolejania.

W celu umożliwienia spuszczenia oleju z instalacji należy najpierw otworzyć zawór pierwszy, główny, odkręcając jego nakrętkę kołpakową ochronną i wykręcając trzpień w lewo do oporu, a następnie unieść dźwignię zaworu drugiego w położenie górne. By zamknąć zawór spustowy oleju należy opuścić dźwignię zaworu, a następnie, po całkowitym

Nr	Opis części
1	Korpus
14	Trzpień
15	O-ring dławika
16	Uszczelka płaska dławika
17	Nakrętka dławika
20	Kołpak
21	O-ring kołpaka
24	Nakrętka
25	Podkładka
47	Podpora trzpienia dźwigni z ciężarkiem
48	O-ring
49	O-ring
50	Trzpień
51	Dźwignia z ciężarkiem

zakończeniu odolejania, zamknąć zawór główny, wkręcając jego trzpień w prawo do oporu i nakręcając ponownie nakrętkę kołpakową.

Konstrukcja zaworu jest bardzo prosta, zwarta, niezawodna. Korpusy są stalowe, trzpień ze stali nierdzewnej. Uszczelnienie dławika trzpienia zaworu głównego: 2 szeregowo usytuowane O-ringi z neoprenu i kieszeń smarna pomiędzy nimi, co zapewnia dużą szczelność i trwałość trzpienia. Uszczelnienie grzybka zaworu głównego zaworu spustowego o średnicy nominalnej $D_N = 15$ mm jest teflonowe. Uszczelnienie gniazda zaworu głównego $D_N = 8$ mm oraz zaworków drugich, z dźwignią, jest iglicowe metal na metal. Trzpień zaworka głównego chroniony jest nakrętką kołpakową z uszczelką. Dźwignia z ciężarkiem nałożona jest na trzpień zakończony stożkiem, co umożliwia odpowiednie ustawienie dźwigni niezależnie od usytuowania całego zaworu. Zawór ma króćce przyłączeniowe wlotowe do przyspawania rurki stalowej, natomiast króciec wylotowy zaworów może być:

- 1) do przyspawania,
- 2) z gwintem zewnętrznym 1/2" BSP,
- 3) z gwintem 1/2" BSP i nakrętką zaślepiającą.

WYMIARY MONTAŻOWE

• Zawory z 2 króćcami do przyspawania

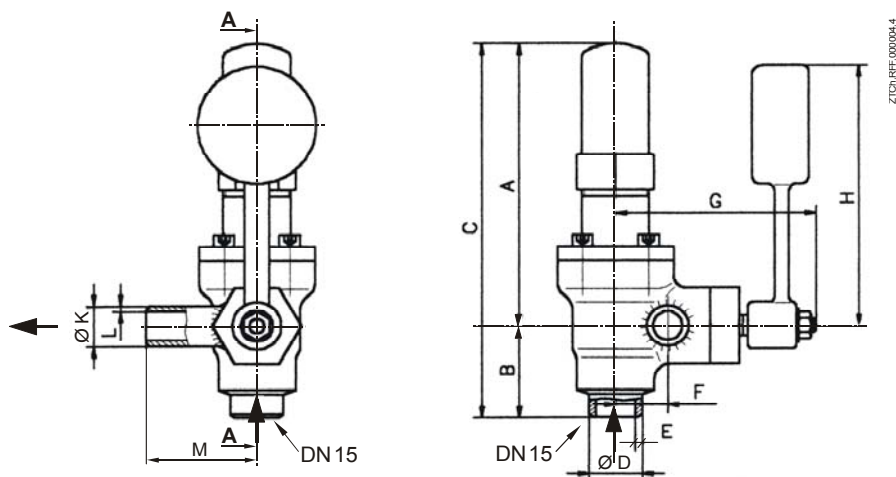

Przekroje A-A pokazano na stronie 2.

	D _N	A	B	C	D	E	F	G	H	K	L	M	Nr katalogowy
1/4"	8	60,5	29,5	90	21,3	2,6	13,5	73,5	110	13,5	2,35	38,5	D008PACP
1/2"	15	119	39	158	21,3	2,6	21,5	85,5	110	17,2	2,6	46	D015PACP

Wymiary w milimetrach

• Zawory z króćcem wylotowym gwintowym

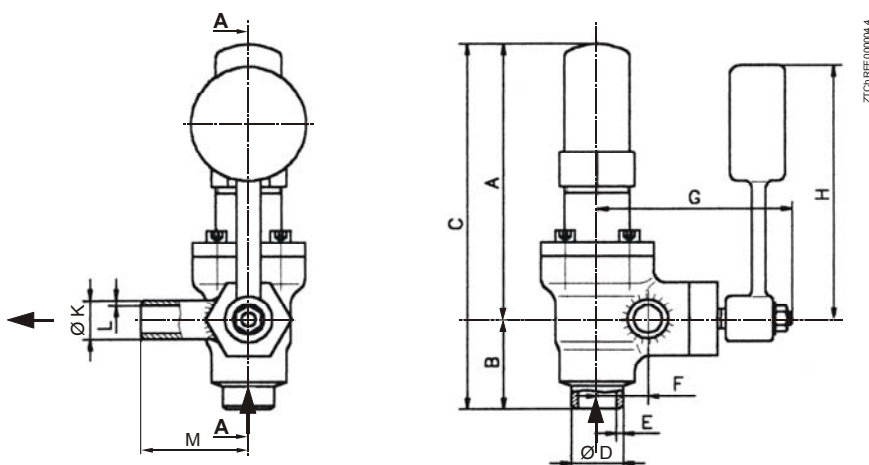

	D _N	A	B	C	D	E	F	G	H	K	L	M	Nr katalogowy
1/4"	8	60,5	29,5	90	21,3	2,6	13,5	73,5	110	13,5	2,35	45	D008PACP 1/2 BSP
1/2"	15	119	39	158	21,3	2,6	21,5	85,5	110	17,2	2,6	47	D015PACP 1/2 BSP

Wymiary w milimetrach

Szczelność samoczynnego zamykania w zależności od ciśnienia na dopływie

Średnica D _N (mm)	Dopuszczalne ciśnienie na dopływie zaworka drugiego (bar)	
	Podczas samoczynnie opadającej dźwigni z ciężarkiem	Po zamknięciu zaworka
8	25	25
15	7,5*	25

* W celu zwiększenia tej wartości należy zwiększyć masę ciężarka na końcu dźwigni. Można też zamówić zawory DN15 ze zwiększoną masą ciężarka odpowiednią dla ciśnienia 25 bar.

MONTAŻ

Zamontować zawór do instalacji chłodniczej przez przyspawanie w pozycji dogodnej i umożliwiającej otwieranie i zamykanie zaworu za pomocą dźwigni z ciężarkiem. Do króćca wylotowego zaworów z króćcem do przyspawania można przyspawać rurkę, umożliwiającą dalszy przepływ oleju w wymagane miejsce. Przed spawaniem należy za-

wór rozmontować i przyspawać sam korpus, by ochronić elementy wewnętrzne przed uszkodzeniem. Po ponownym zmontowaniu zaworu należy odpowiednio ustawić dźwignię z ciężarkiem wg wytycznych na stronie pierwszej i ostatniej.

Przykład montażu zaworu

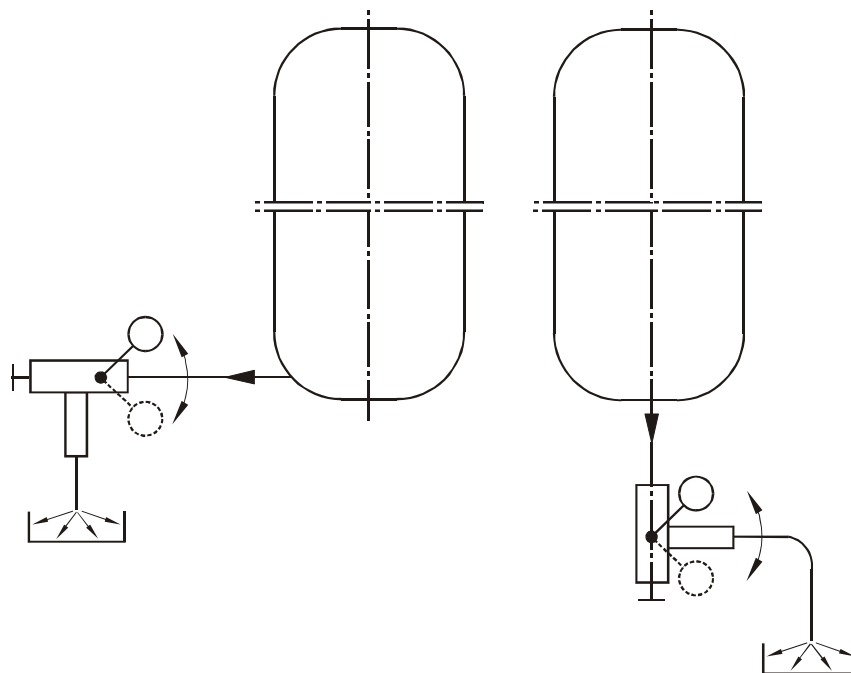

ZTCh-RFF.000006.6

Wlot oleju do zaworu z boku

Wlot oleju do zaworu z góry

Ustawianie dźwigni z ciężarkiem

Pełne otwarcie zaworka drugiego powinno nastąpić gdy dźwignia jest w położeniu około godziny "1" zegara, patrząc z boku zaworu od strony dźwigni z ciężarkiem. W celu regulacji poluzować nakrętkę dociskającą dźwignię do stożkowego końca trzpienia zaworu, poluzować osadzenie, otworzyć zawór obracając jego trzpień w lewo do oporu,

ustawić dźwignię na "1" (lekko w prawo od pionu) i ponownie mocno docisnąć nakrętką. Przykładowe położenia dźwigni pokazano na stronie 1. Zamykanie tego zaworu powinno nastąpić przez obrót dźwigni z ciężarkiem W PRAWO. Dźwignia z ciężarkiem powinna opadać w położenie zamknięcia pod własnym ciężarem.

DANE DO ZAMAWIANIA

Średnica nominalna DN (mm)	Typ zaworu	Opis	Maksymalne ciśnienie dołotowe przy samoczynnym zamykaniu zaworu (bar)
8	D008 PACP	Króćce wlotowy i wylotowy do przyspawania	25
	D008 PACP ½ BSP	Króciec wlotowy do przyspawania, króciec wylotowy z gwintem zewnętrznym ½" BSP	
	D008 PACPBO ½ BSP	Króciec wlotowy do przyspawania, króciec wylotowy z gwintem zewnętrznym ½" BSP i zaślepiiony nakrętką	
15	D015 PACP	Króćce wlotowy i wylotowy do przyspawania	7,5*
	D015 PACP ½ BSP	Króciec wlotowy do przyspawania, króciec wylotowy z gwintem zewnętrznym ½" BSP	

* Możliwość zamykania przy większym ciśnieniu po dodatkowym obciążeniu dźwigni zamykającej zaworu. Można też zamówić zawory DN15 ze zwiększoną masą ciężarka (odpowiednią do zamykania samoczynnego przy ciśnieniu 18 bar lub wyższym w razie potrzeby).

W zamówieniu podać typ zaworu i czynnik chłodniczy.

Wyłączny dystrybutor firm: Hansen Tech., USA i RFF, Francja

ZTCh[®]

ZTCh - Zakład Techniki Chłodniczej

85-861 Bydgoszcz ul. Glinki 144
tel. (052) 3450 430, 3450 432
fax (052) 3450 630
e-mail: ztch @ ztch.pl
http:// www.ztch.pl